

Suspensión neumática Série Bleu OBD-E (11 ton)

OBD-E

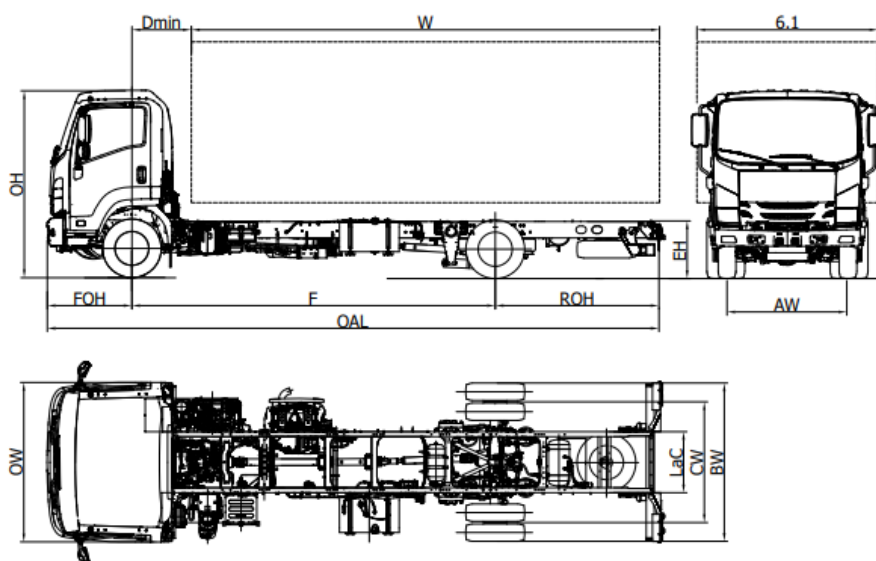

F 11		F 11 J	F 11 K	F 11 M	F 11 N
Distancia Entre Ejes	F	3790	4060	4660	4990
Longitud bastidor	OAL	6580	7000	7900	8350
Longitud carrocería min. ⁽¹⁾	W	4700	5120	6020	6470
Longitud carrocería max. ⁽¹⁾	W	5000	5420	6320	6770
Voladizo trasero chasis	ROH	1620	1770	2070	2190
Altura bastidor	EH	760			
Altura cabina	OH	2560			
Anchura eje trasero	BW	2170 (2220 mm ancho de la luz trasera)			
Ancho cabina ⁽²⁾	LOW	2195			
Ancho carrocería ⁽³⁾	6,1	2535			
D min	D min	710			
Voladizo delantero	FOH	1170			
Anchura chasis	LaC	840			
Ancho de vía delantero	AW	1795			
Ancho de vía trasero	CW	1660			
Altura min desde el suelo	HH	110			
Diámetro de giro (m) ⁽⁴⁾	Dia	12,2	12,9	14,6	15,6
PESOS (kg)					
Tara con cabina (en orden de marcha) ⁽⁵⁾		3765	3780	3825	3855
Tara eje delantero / trasero		2355/1410	2350/1430	2375/1450	2395/1460
Peso máximo		11000			
Peso máx. admisible eje delantero / trasero		4000 / 7600			
Peso máx. remolcable/ Peso máx. remolcable sin freno		3500 / 750			

1. La longitud de la carrocería corresponde a un vehículo cargado de manera uniforme hasta la máxima capacidad de carga sobre el eje (medidas declaradas en el C.O.C. sin modificación del vehículo).
2. Excluidos los intermitentes laterales y los espejos
3. Anchuras posibles con brazos de espejos opcionales 2220/2286 - 2286/2406 - 2406/2500 - 2500/2535
4. Diámetro de giro entre bordillos
5. La tara incluye la rueda de repuesto, el depósito de combustible lleno y para el conductor. NEES II + 25 kg.

VERSIÓN PROVISIONAL: Datos a confirmar en la fase de homologación.

F 11 - Distancia Entre Ejes (mm) J 3790 - K 4060 - M 4660 - N 4990

JUNIO 2023

Versiones y equipamientos	NEES 2 + HSA	
Equipamiento de serie:		
<ul style="list-style-type: none">• EGR - DPD - SCR• Display MID• Aire acondicionado• Limitador de velocidad (90Km/h)• Freno motor• Asiento con suspensión de aire• Avisador cinturones de seguridad	<ul style="list-style-type: none">• Posición volante regulable (inclinación y altura)• Espejos eléctricos y calefactados• Avisador acústico marcha atrás• Seguridad abatimiento cabina• Control manual altura faros• Inmovilizador• SLD variable	<ul style="list-style-type: none">• Cierre centralizado con mando a distancia• Cruise control• Luces diurnas• Luces led delantera• Antinieblas delanteros y traseros• Autorradio DAB+, USB, Bluetooth• Elevalunas eléctricos
Motor	ISUZU 4HK1E6H 4 cilindros. sobrealimentado con turbocompresor de geometría variable inyección añadida para el tratamiento de los gases de escape. CILINDRADA 5193 cm ³ POTENCIA 177kW (240 hp) 2400 rpm PAR MOTOR 765 Nm - 1600 rpm NORMATIVA EMISIONES EURO VI OBD-E.	
Seguridad	ABS ESC (Control electrónico de estabilidad) con ASR LDWS AEBS SRS airbag conductor	
Depósito de combustible	140 L	16 L Ad-Blue®
Caja de cambios	6 marchas MZW6P - 6.615 - 4.095 - 2.358 - 1.531 - 1.000 - 0.722; Marcha atrás: 6.615; Relación final de eje 4.333 (39/9)	
Tipo de transmisión:	Manual	NEES 2 + Kick down
Medidas Bastidor	Anchura 60 mm, Altura 225 mm, Espesor 6 mm	
Plazas	3	
Ejes	2 eje trasero motor con ruedas gemelas	
Neumáticos	Delantera 235/75 R17,5C simples. Trasera 235/75 R17,5C gemelas.	
Frenos	Frenos de tambor delanteros y traseros. Según norma CEE con ABS de 4 canales, sistema neumo-hidráulico de doble circuito independiente. Freno motor de escape. Freno de estacionamiento neumático al eje trasero.	
Suspensión	Delantera de ballestas y amortiguadores hidráulicos de doble efecto y barra estabilizadora. Trasera neumática.	
Instalación eléctrica	2 baterías de 110 Ah. Tensión nominal de 24V, alternador de 90A	

VERSIÓN PROVISIONAL: Datos a confirmar en la fase de homologación.