

OBD-E

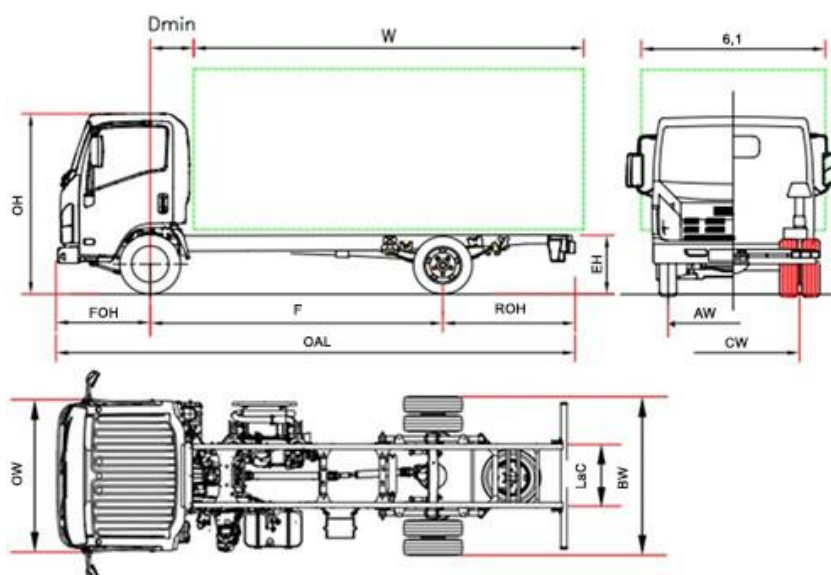

€ 47.209 sin IVA

P 75		P 75 F	P 75 H	P 75 K	P 75 M
Distancia Entre Ejes	F	2765	3365	3815	4475
Longitud bastidor	OAL	5440	6040	6690	7870
Longitud carrocería min. ⁽¹⁾	W	3620 ⁽⁶⁾	4220 ⁽⁶⁾	4870 ⁽⁶⁾	6050 ⁽⁶⁾
Longitud carrocería max. ⁽¹⁾	W	3960 ⁽⁶⁾	4560 ⁽⁶⁾	5210 ⁽⁶⁾	6390 ⁽⁶⁾
Voladizo trasero chasis	ROH	1560	1560	1760	2280
Altura bastidor	EH		800		
Altura cabina	OH		2265		
Anchura eje trasero	BW		2115		
Ancho cabina ⁽²⁾	OW		2040		
Ancho carrocería ⁽³⁾	6,1		2345		
D min	D min		710 ⁽⁷⁾		
Voladizo delantero	FOH		1110		
Anchura chasis	LaC		850		
Ancho de vía delantero	AW		1680		
Ancho de vía trasero	CW		1650		
Altura min desde el suelo	HH		210		
Diámetro de giro (m) ⁽⁴⁾	Dia	10,6	12,6	14,1	16,3
PESOS (kg)					
Tara con cabina (en orden de marcha) ⁽⁵⁾		2720	2720	2740	2780
Tara eje delantero / trasero		1750/970	1750/970	1770/970	1835/945
Peso máximo		7500			
Peso máx. admisible eje delantero / trasero		3100 / 5800			
Peso máx. remolcable / Peso máx. remolcable sin freno		3500 / 750			

- La longitud de la carrocería corresponde a un vehículo cargado de manera uniforme hasta la máxima capacidad de carga sobre el eje (medidas declaradas en el C.O.C. sin modificación del vehículo).
- Excluidos los intermitentes laterales y los espejos
- Anchuras posibles con brazos de espejos opcionales 2115/2170 – 2170/2345 – 2345/2468
- Diámetro de giro entre bordillos
- La tara incluye la rueda de repuesto, el depósito de combustible lleno y para el conductor. NEES II + 35 kg.
- NEES II + 60 mm
- NEES II 650.

VERSIÓN PROVISIONAL: Datos a confirmar en la fase de homologación.

P 75 - Distancia Entre Ejes (mm) F 2765 - H 3365 - K 3815 - M 4475

MAYO 2021

€ 47.209 (**)

Versiones y equipamientos	NEES 2	€ 1.329(**)
	Conducción a la derecha (Distancia Entre Ejes F - H NEES)	€ 1.217(**)

(**)sin IVA

Equipamiento de serie:

<ul style="list-style-type: none"> EGR - DPD - SCR Display MID Freno motor Espejos eléctricos y calefactados Inmovilizador Avisador cinturones de seguridad 	<ul style="list-style-type: none"> Cierre centralizado con mando a distancia Asiento conductor con suspensión Antinieblas delanteros y traseros Autorradio DAB+ con USB Control manual altura faros Elevelunas eléctricos 	<ul style="list-style-type: none"> Luces diurnas Luces led delantera Iluminación automática de faros Posición volante regulable (inclinación y altura) Limitador de velocidad (90Km/h) Seguridad abatimiento cabina
---	---	---

Opcionales

. Aire acondicionado	€ 1089,00(**)
----------------------	---------------

Motor

ISUZU 4JZ1E6N 4 cilindros.

16 v con ajuste fase escape variable (EVVT) y distribución de engranajes. Sistema de inyección Common rail DENSO i-ART con turbo VGS (actuador electrónico) y intercooler.

CILINDRADA 2999 cm³

POTENCIA 110kW (150 hp) 2800 rpm

PAR MOTOR 375 Nm 1280 – 2800 rpm

NORMATIVA EMISIONES EURO VI OBD-E.

Seguridad

ABS
ESC (Control electrónico de estabilidad) con ASR
LDWS
AEBS (reconocimiento de peatones)
 SRS 2 Airbag (Cond./Pas.)

Depósito de combustible

90 L | 16 L Ad-Blue®

Caja de cambios

6 marchas MYY6Z – 5.979 - 3.434 – 2.040 - 1.379 - 1.000 - 0.708;
 Marcha atrás: 5.701;
 Relación final de eje 5.571 (39/7)

Tipo de transmisión:

Manual | NEES 2

Medidas Bastidor

Anchura 70 mm, Altura 216 mm, Espesor 6 mm

Plazas

3

Ejes

2
 eje trasero motor con ruedas gemelas

Neumáticos

Delantera 215/75 R17,5C simples.
 Trasera 215/75 R17,5C gemelas.

Frenos

Frenos de discos delanteros y traseros. Según norma CEE con sistema hidráulico en las 4 ruedas, pedal de accionamiento, servofreno de depresión y circuitos independientes para ambos ejes. Freno de estacionamiento manual sobre el árbol de transmisión.

Suspensión

Delantera y trasera con ballestas parabólicas y final de carrera con tacos de caucho; amortiguadores hidráulicos telescópicos de doble efecto. Barra estabilizadora delantera y trasera.

Instalación eléctrica

Voltaje nominal 24V - Alternador 90A - 2 x Batería 70Ah