

OBD-E

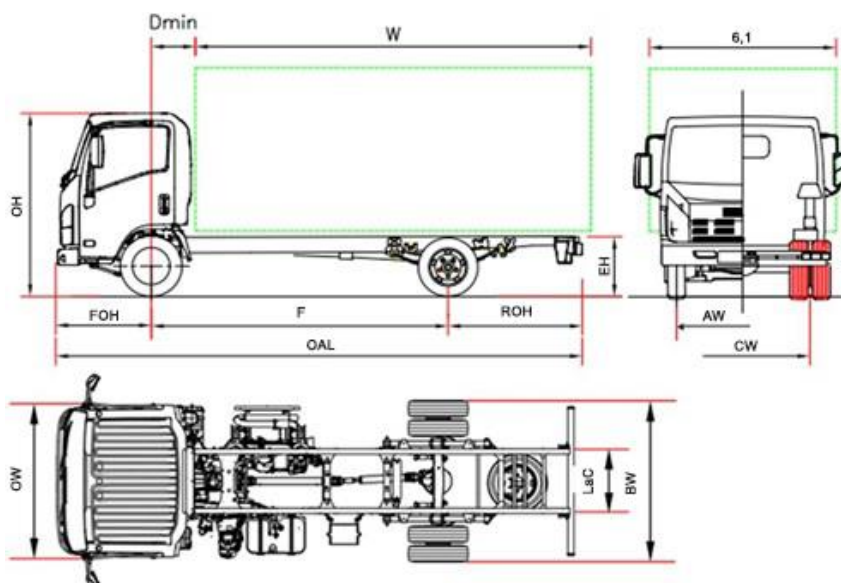

€ 44.681 sin IVA

P 65		P65 H	P 65 K
Distancia Entre Ejes	F	3365	3815
Longitud bastidor	OAL	6040	6690
Longitud carrocería min. ⁽¹⁾	W	4220 ⁽⁷⁾	4870 ⁽⁷⁾
Longitud carrocería max. ⁽¹⁾	W	4560 ⁽⁷⁾	5210 ⁽⁷⁾
Voladizo trasero chasis	ROH	1560	1760
Altura bastidor	EH	800	
Altura cabina	OH	2250	
Anchura eje trasero	BW	2115	
Ancho cabina ⁽²⁾	OW	2040	
Ancho carrocería ⁽³⁾	6,1	2345	
D min	D min	710 ⁽⁸⁾	
Voladizo delantero	FOH	1110	
Anchura chasis	LaC	850	
Ancho de vía delantero	AW	1680	
Ancho de vía trasero	CW	1650	
Altura min desde el suelo	HH	210	
Diámetro de giro (m) ⁽⁴⁾	Dia	12,6	14,1
PESOS (kg)			
Tara con cabina (en orden de marcha) ⁽⁵⁾		2600	2640
Tara eje delantero / trasero		1730/870	1750/890
Peso máximo ⁽⁶⁾		6500	
Peso máx. admisible eje delantero / trasero		3100 / 4600	
Peso máx. remolcable / Peso máx. remolcable sin freno		3500 / 750	

1. La longitud de la carrocería corresponde a un vehículo cargado de manera uniforme hasta la máxima capacidad de carga sobre el eje (medidas declaradas en el C.O.C. sin modificación del vehículo).
2. Excluidos los intermitentes laterales y los espejos
3. Anchuras posibles con brazos de espejos opcionales 2115/2170 – 2170/2345 – 2345/2468
4. Diámetro de giro entre bordillos
5. La tara incluye la rueda de repuesto, el depósito de combustible lleno y para el conductor. NEES II + 35 kg.
6. NEES II + 60 mm
7. NEES II 650.

VERSIÓN PROVISIONAL: Datos a confirmar en la fase de homologación.

P 65 - Distancia Entre Ejes (mm) H 3395 - K 3845

MAYO 2021

€ 44.681 (**)

Versiones y equipamientos	NEES 2	€ 1.329(**)
---------------------------	--------	-------------

(**)sin IVA

Equipamiento de serie:		
<ul style="list-style-type: none"> EGR - DPD - SCR Display MID Freno motor Avisador acústico marcha atrás Inmovilizador Avisador cinturones de seguridad 	<ul style="list-style-type: none"> Cierre centralizado con mando a distancia Seguridad abatimiento cabina Asiento conductor con suspensión Espejos eléctricos y calefactados Autorradio DAB+ con USB Control manual altura faros 	<ul style="list-style-type: none"> Antinieblas delanteros y traseros Luces led delantera Luces diurnas Iluminación automática de faros Posición volante regulable (inclinación y altura) Limitador de velocidad (90Km/h)

Opcionales	. Aire acondicionado	€ 1089,00(**)
------------	----------------------	---------------

Motor	<p>ISUZU 4JZ1E6N 4 cilindros. 16 v con ajuste fase escape variable (EVVT) y distribución de engranajes. Sistema de inyección Common rail DENSO i-ART con turbo VGS (actuador electrónico) y intercooler. CILINDRADA 2999 cm³ POTENCIA 110kW (150 hp) 2800 rpm PAR MOTOR 375 Nm 1280 – 2800 rpm NORMATIVA EMISIONES EURO VI OBD-E.</p>
-------	--

Seguridad	<p>ABS ESC (Control electrónico de estabilidad) con ASR LDWS AEBS (reconocimiento de peatones) SRS 2 Airbag (Cond./Pas.)</p>
-----------	---

Depósito de combustible	90 L	16 L Ad-Blue®
-------------------------	------	---------------

Caja de cambios	6 marchas MYY6Z – 5.979 - 3.434 – 2.040 – 1.379 - 1.000 - 0.708; Marcha atrás: 5.701; Relación final de eje 4.556 (41/9)
-----------------	--

Tipo de transmisión:	Manual	NEES 2
----------------------	--------	--------

Medidas Bastidor	Anchura 70 mm, Altura 214 mm, Espesor 5 mm
------------------	--

Plazas	3
--------	---

Ejes	2 eje trasero motor con ruedas gemelas
------	---

Neumáticos	Delantera 215/75 R17,5C simples. Trasera 215/75 R17,5C gemelas.
------------	--

Frenos	Frenos de discos delanteros y traseros. Según norma CEE con sistema hidráulico en las 4 ruedas, pedal de accionamiento, servofreno de depresión y circuitos independientes para ambos ejes. Freno de estacionamiento manual sobre el árbol de trasmisión.
--------	---

Suspensión	Delantera y trasera con ballestas parabólicas y final de carrera con tacos de caucho; amortiguadores hidráulicos telescópicos de doble efecto. Barra estabilizadora delantera y trasera.
------------	--

Instalación eléctrica	Voltaje nominal 24V - Alternador 90A - 2 x Batería 70Ah
-----------------------	---

VERSIÓN PROVISIONAL: Datos a confirmar en la fase de homologación.