

## SUSPENSIÓN NEUMÁTICA - 11 ton

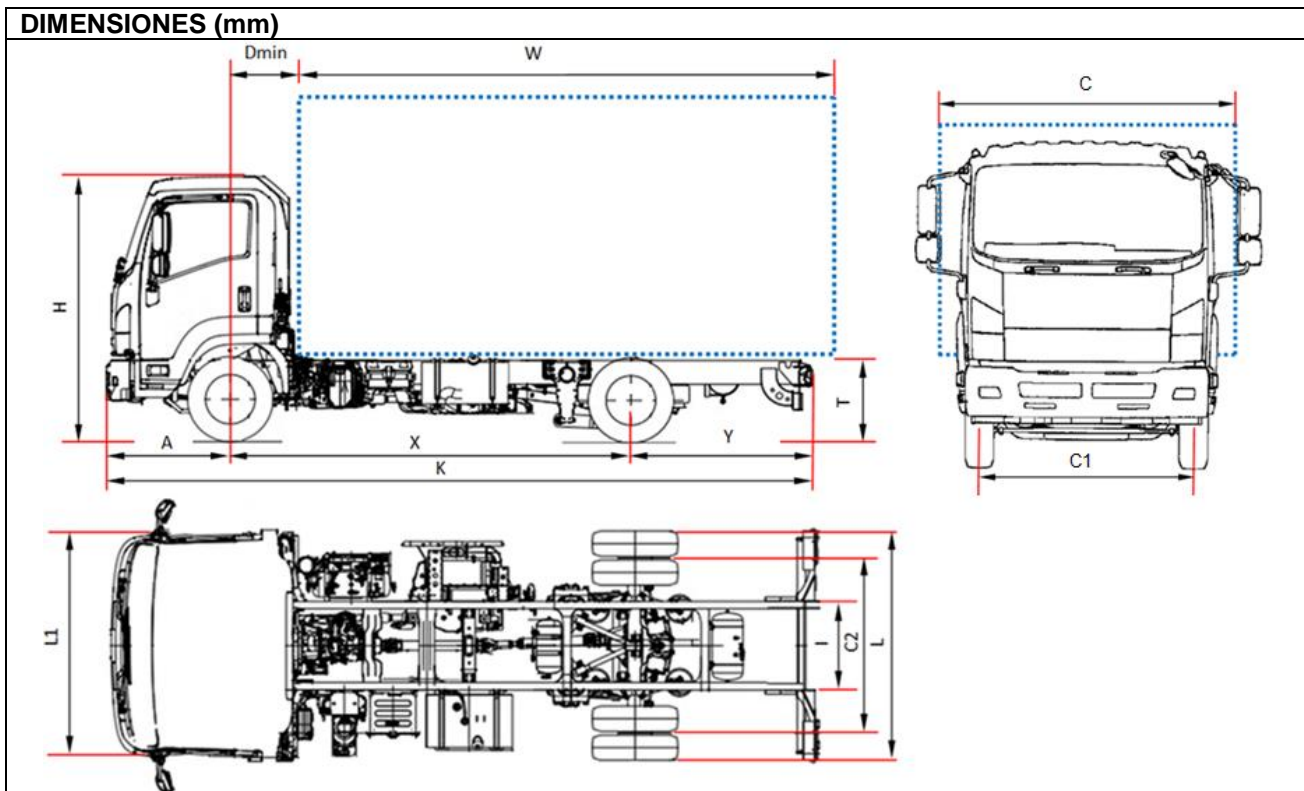

MODELO		F 11 J	F 11 K	F 11 M	F 11 N
Distancia Entre Ejes	X	3790	4060	4660	4990
Longitud bastidor	K	6580	7000	7900	8350
Longitud carrocería mínima <sup>(1)</sup>	W	4700	5120	6020	6530
Longitud carrocería máximo <sup>(1)</sup>	W	5050	5470	6370	6880
Voladizo trasero chasis	Y	1620	1770	2070	2190
Altura bastidor	T	760			
Altura cabina	H	2505			
Ancho eje trasero	L	2170			
Ancho cabina <sup>(2)</sup>	L1	2195			
Ancho carrocería <sup>(3)</sup>	C	2500/2550			
Distancia entre eje y equipamiento	Dmin	710			
Voladizo delantero	A	1170			
Anchura chasis	I	840			
Ancho de vía delantero	C1	1795			
Ancho de vía trasero	C2	1660			
Altura mínima desde suelo	-	185			

PESOS (kg)					
Tara con cabina en orden de marcha <sup>(4)</sup>		3765	3780	3825	3855
Tara delantera		2355	2350	2375	2395
Tara trasera		1410	1430	1450	1460
Masa mínima vehículo equipado		3980			
Peso máximo total		11000			
Peso máximo delantero/trasero		4000 / 7600			
Peso máximo remolcable		3500			

1 La longitud de la carrocería corresponde a un vehículo cargado de manera uniforme hasta la máxima capacidad de carga sobre el eje (medidas declaradas en el C.O.C. sin modificación del vehículo).

2 Excluidos los intermitentes laterales y los espejos retrovisores

3 Anchuras posibles con brazos de espejos opcionales: cortos 2220/2286 - medios 2286/2406 - largos 2406/2500

4 La tara incluye las herramientas, la rueda de repuesto, el depósito lleno y el conductor. Cambio NEES +25 Kg

## SUSPENSIÓN NEUMÁTICA - 11 ton

D.E.E. (mm) J 3790 - K 4060 - M 4660 - N 4990

LISTA DE PRECIOS  
2019Precio del vehículo  
Franco Cerea

€ 55.200,00 Sin IVA

<b>Versiones y Equipamientos:</b>	NEES 2 con HSA y ASR	€ 1.800,00
<b>Equipamiento de Serie:</b>	<ul style="list-style-type: none"> <li>• EGR - DPD (filtro antipartículas)</li> <li>• SCR con Ad-Blue®</li> <li>• Ordenador de a bordo</li> <li>• Aire Acondicionado</li> <li>• Limitador de velocidad (90km/h)</li> <li>• Avisador acústico marcha atrás</li> <li>• Inmovilizador</li> <li>• Volante con inclinación regulable</li> <li>• Asiento con Suspensión neumática</li> <li>• Ejevalunas eléctricos</li> <li>• Espejos eléctricos y calefactados</li> <li>• Radio con Bluetooth – USB DAB+</li> <li>• Control altura faros</li> <li>• Luces diurnas</li> <li>• Cierre centralizado con mando</li> <li>• Control velocidad (Cruise control)</li> <li>• Faros Antiniebla</li> <li>• Freno motor</li> </ul>	
<b>Motor:</b>	ISUZU 4HK1E6S Diesel 4 cilindros, intercooler, inyección directa common rail, sobrealimentado con turbocompresor de geometría variable Cilindrada total: 5193 cm <sup>3</sup> Potencia max efectiva: 154 KW (210CV) a 2400 rpm Par motor max: 706 Nm a 1600 rpm Version EURO VI OBD-C	
<b>Depósito de combustible:</b>	Carburante	Lt 140   Ad-Blue® Lt 16
<b>Seguridad:</b>	ABS con BAS EVSC (control de estabilidad y antivuelco) con ASR y TCS LDWS (Aviso de salida de carril) AEBS (Sistema de alerta anticolisión) Airbag lado conductor	
<b>Relación caja de cambios:</b>	6 marchas MZW6P – 6.615 - 4.095 - 2.358 - 1.531 - 1.000 - 0.722; Marcha atrás: 6.615; Relación final de eje: 4.333 (39/9)	
<b>Tipo de transmisión:</b>	MANUAL	NEES 2 (Robotizada)
<b>Embrague:</b>	Monodisco seco autorregulable	Multidisco en baño de aceite Acoplamiento hidráulico
<b>Bastidor:</b>	Anchura: 60 mm, altura: 225 mm (solo paso H: altura mínima 124,6 mm), espesor: 6 mm	
<b>Plazas:</b>	3	
<b>Ejes:</b>	2, eje trasero motor con ruedas gemelas	
<b>Neumáticos:</b>	Delanteros 235/75 R17,5 simples; traseros 235/75 R17,5 ruedas gemelas	
<b>Frenos:</b>	Frenos de tambor delanteros y traseros. Según norma CEE con ABS de 4 canales, sistema neumo-hidráulico de doble circuito independiente. Freno motor de escape. Freno de estacionamiento neumático al eje trasero.	
<b>Suspensión:</b>	Delantera de ballestas y amortiguadores hidráulicos de doble efecto y barra estabilizadora. Trasera neumática.	
<b>Instalación eléctrica:</b>	2 baterías de 115 Ah. Tensión nominal de 24V, alternador de 90A	