

## MEDIDAS (mm)

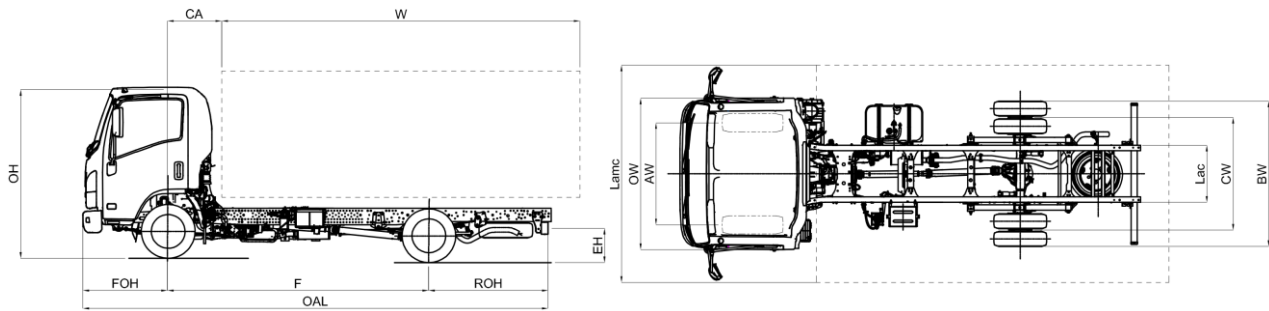

MODELO		M21 SPRING		E	F	H
F	Distancia Entre Ejes			2.480	2.750	3.350
MEDIDAS CHASIS CABINA						
OAL	Longitud bastidor			4.780	5.295	6.015
FOH	Voladizo delantero					1.110
ROH	Voladizo trasero chasis			1.190	1.435	1.555
Lac	Dimensión bastidor					700
EH	Altura bastidor			730		720
HH	Altura mínima libre al suelo					190
OW	Ancho cabina <sup>(3)</sup>					1.815
OH	Altura cabina			2.150		2.160
BW	Anchura eje trasero					1.860
AW	Ancho de vía delantero					1.475
CW	Ancho de vía trasero					1.425
MEDIDAS CARROZADO						
CA	Eje delantero – parte trasera de la cabina					650
12,1	Voladizo trasero máx.			1.475	1.720	1.790
W (2)	Longitud carrocería min			3.020	3.535	4.255
W (2)	Longitud carrocería máx. <sup>(2)</sup>			3.305	3.820	4.490
W (1)	Longitud carrocería máx. <sup>(1)</sup>			3.430	3.900	4.870
5,1	Longitud máx. vehículo acabado C.O.C. <sup>(2)</sup>			5.065	5.580	6.250
6,1	Anchura máx. vehículo acabado <sup>(4)</sup>					2.275 <sup>(4)</sup>
7,1	Altura máx. vehículo acabado					4.000
Dia	Diámetro de giro (m) <sup>(6)</sup>			10,3	11,3	13,5
Lmc	Longitud máx. vehículo acabado <sup>(1)</sup>			5.190	5.660	6.630
Lamc	Ancho carrocería máx. con espejos anchos <sup>(4)</sup>					2.275 <sup>(4)</sup>
PESOS CHASIS CABINA						
16,1	Peso máximo					3.500
16,4	Peso máximo conjunto					7.000
14	Tara en orden de marcha <sup>(5)</sup>			1.945	1.955	1.995
CT	Carga útil			1.555	1.545	1.505
14,1	Tara eje delantero / trasero			1.435/510	1.399/556	1.420/575
PESOS CARROZADO						
15	Peso mínimo vehículo acabado (conductor incluido)			2.125	2.180	2.255
15,1	Peso min. admisible eje delantero / trasero			1.310/815	1.345/835	1.390/865
16,2	Peso máx. admisible eje delantero / trasero					2.100/2.435
18,3	Peso máx. remolcable					3.500
18,4	Peso máx. remolcable sin freno					750
19	Carga vertical máx. sobre enganche para remolque					140
<p>1. La longitud de la carrocería corresponde a un vehículo cargado de manera uniforme hasta la máxima capacidad de carga sobre el eje (para llegar a estas medidas puede ser necesaria la modificación del bastidor, contactar la oficina técnica)</p> <p>2. La longitud de la carrocería corresponde a un vehículo cargado de manera uniforme hasta la máxima capacidad de carga sobre el eje (medidas declaradas en el C.O.C., sin bastidor modificado)</p> <p>3. Excluidos los intermitentes laterales y los espejos</p> <p>4. Anchura con brazos de espejos medios (estándar): 1.945/2.120; con brazos de espejos opcionales corto: 1.860/1.945 – largos: 2.120/2.275</p> <p>5. La tara incluye la rueda de repuesto, el depósito de combustible lleno y 75kg para el conductor. Opcional NEES II con peso superior</p> <p>6. Diámetro de giro entre bordillos</p>						

Nota: Las informaciones técnicas y de equipamiento aquí mostradas son dadas solamente como guía y pueden sufrir modificaciones en cualquier momento y sin previo aviso. No constituyen en ningún caso un compromiso ni para el constructor ni para MIDI Europe. Las dimensiones y las masas tienen que ser comprobadas por el carrocerero.

D.E.E. (mm) E 2480 - F 2750 - H 3350

MAYO 2019

€ 25.200,00 Sin IVA

<b>Versiones</b>	Cambio Automatizado NEES II con Convertidor de par (D.E.E. E/F)* Doble airbag (sólo su D.E.E. E)* <small>*verificar previamente disponibilidad</small>	€ 1.290,00
<b>Equipamiento de serie</b>	<ul style="list-style-type: none"> <li>- EGR - DPD - LNT</li> <li>- Elevalunas eléctricos</li> <li>- Avisador acústico de marcha atrás</li> <li>- Asiento con suspensión</li> <li>- Radio con USB</li> </ul>	<ul style="list-style-type: none"> <li>- Inmovilizador</li> <li>- Cierre centralizado con mando a distancia</li> <li>- Posición volante regulable (inclinación y altura)</li> <li>- Control manual altura faros</li> <li>- Antinieblas delanteros y traseros</li> <li>- Luces diurnas</li> <li>- Rueda de repuesto</li> <li>- Guantero (Cond./Pasj.)</li> <li>- Parasol (Cond./Pasj.)</li> </ul>
<b>Opcionales</b>	Aire acondicionado	€ 1.089,00
<b>Motor</b>	ISUZU RZ4EE6N-L Diésel, 4 cilindros 16 válvulas, common-rail, inyección directa con intercooler y Turbo de geometría variable Cilindrada: 1.898 cm <sup>3</sup> Potencia: 90 kW (123 CV) @ 3.200 rpm Par motor: 320 Nm @ 1.500-2.000 rpm Normativa emisiones: EURO 6b-1 (715/2007*2017/1347Y) Post tratamiento gases de escape: EGR - LNT - DPD	
<b>Depósito</b>	Diésel	70 ℓ
<b>Seguridad</b>	ABS con BAS (Sistema de freno de emergencia asistido) ESC (Control electrónico de estabilidad) con ASR SRS airbag conductor	
<b>Relación caja de cambios</b>	<b>ISUZU MVC6W:</b> 4.942 - 2.686 - 1.527 - 1.000 - 0.796 - 0.634 Marcha atrás: 4.597 Reducción final: 4.777 (43/9) <hr/> <b>ISUZU MYY6E:</b> 5.979 - 3.434 - 2.040 - 1.379 - 1.000 - 0.759 Marcha atrás: 5.701 Reducción final: 4.300 (43/10)	
<b>Tipo de cambio</b>	Manual - MVC6W	Automatizado NEES II - MYY6E
<b>Bastidor, larguero</b>	Anchura: 65 mm, Altura: 180 mm, Espesor: 4 mm	
<b>Plazas en cabina</b>	3	
<b>Neumáticos</b>	205/75 R16C Ruedas gemelas traseras	
<b>Frenos</b>	Sistema hidráulico, servofreno por depresión Delanteros: discos ventilados, Traseros: discos ventilados Normativa CEE con ABS, circuitos independientes en ambos ejes. Freno de estacionamiento manual en el árbol de transmisión	
<b>Medidas frenos</b>	Delanteros: $\varnothing$ 293 x 40 mm	Traseros: $\varnothing$ 275 x 30 mm
<b>Suspensión</b>	Delantera eje rígido con ballestas Trasera con ballestas	
<b>Eje trasero</b>	$\varnothing$ 220 mm LIGHT DUTY	
<b>Instalación eléctrica</b>	Voltaje nominal 12V - Alternador 90A Caja de cambio manual: 1 x Batería 70Ah Caja de cambio automatizada: 2 x Baterías 70Ah	