

MEDIDAS (mm)

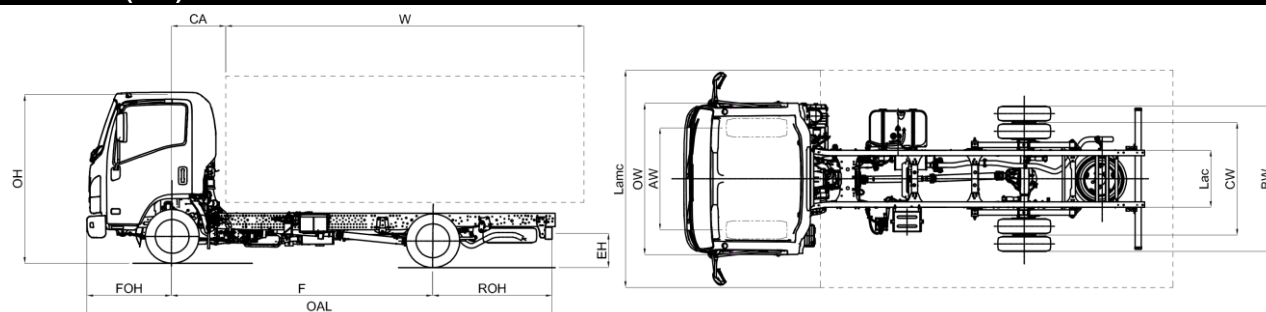

MODELO	M21 GROUND	E	F	H
F	Distancia Entre Ejes	2.480	2.750	3.350
MEDIDAS CHASIS CABINA				
OAL	Longitud bastidor	4.780	5.295	6.015
FOH	Voladizo delantero		1.110	
ROH	Voladizo trasero chasis	1.190	1.435	1.555
Lac	Dimensión bastidor		700	
EH	Altura bastidor	720		710
HH	Altura mínima libre al suelo		185	
OW	Ancho cabina ⁽³⁾		1.815	
OH	Altura cabina	2.140		2.150
BW	Anchura eje trasero		1.855	
AW	Ancho de vía delantero		1.475	
CW	Ancho de vía trasero		1.425	
MEDIDAS CARROZADO				
CA	Eje delantero – comienzo de caja		650	
12,1	Voladizo trasero máx.	1.475	1.720	1.790
W (2)	Longitud carrocería min	3.020	3.535	4.255
W (2)	Longitud carrocería máx. ⁽²⁾	3.305	3.820	4.490
W (1)	Longitud carrocería máx. ⁽¹⁾	3.430	3.900	4.870
5,1	Longitud máx. vehículo acabado C.O.C. ⁽²⁾	5.065	5.580	6.250
6,1	Anchura máx. vehículo acabado ⁽⁴⁾		2.275 ⁽⁴⁾	
7,1	Altura máx. vehículo acabado		4.000	
Dia	Diámetro de giro (m) ⁽⁶⁾	10,3	11,3	13,5
Lmc	Longitud máx. vehículo acabado ⁽¹⁾	5.190	5.660	6.630
Lamc	Ancho carrocería máx. con espejos anchos ⁽⁴⁾		2.275 ⁽⁴⁾	
PESOS CHASIS CABINA				
16,1	Peso máximo		3.500	
16,4	Peso máximo conjunto		7.000	
14	Tara en orden de marcha ⁽⁵⁾	1.855	1.875	1.905
CT	Carga útil	1.645	1.625	1.595
14,1	Tara eje delantero / trasero	1.375/480	1.371/504	1.382/523
PESOS CARROZADO				
15	Peso mínimo vehículo acabado (conductor incluido)	2.120	2.175	2.250
15,1	Peso min. admisible eje delantero / trasero	1.310/810	1.345/830	1.390/860
16,2	Peso máx. admisible eje delantero / trasero		1.900/2.200	
18,3	Peso máx. remolcable		3.500	
18,4	Peso máx. remolcable sin freno		750	
19	Carga vertical máx. sobre enganche para remolque		140	
1.	La longitud de la carrocería corresponde a un vehículo cargado de manera uniforme hasta la máxima capacidad de carga sobre el eje (para llegar a estas medidas puede ser necesaria la modificación del bastidor, contactar la oficina técnica)			
2.	La longitud de la carrocería corresponde a un vehículo cargado de manera uniforme hasta la máxima capacidad de carga sobre el eje (medidas declaradas en el C.O.C., sin bastidor modificado)			
3.	Excluidos los intermitentes laterales y los espejos			
4.	Anchura con brazos de espejos medios (estándar): 1945/2120; con brazos de espejos opcionales corto: 1855/1945 – largos: 2120/2275			
5.	La tara incluye la rueda de repuesto, el depósito de combustible lleno y 75kg para el conductor.			
6.	Diámetro de giro entre bordillos			

Nota: Las informaciones técnicas y de equipamiento aquí mostradas son dadas solamente como guía y pueden sufrir modificaciones en cualquier momento y sin previo aviso. No constituyen en ningún caso un compromiso ni para el constructor ni para MIDI Europe. Las dimensiones y las masas tienen que ser comprobadas por el carrocerero.

D.E.E. (mm) E 2480 - F 2750 - H 3350

MAYO 2019

€ 24.000,00 Sin IVA

Versiones	
Equipamiento de serie	<ul style="list-style-type: none"> - EGR - DPD - LNT - Elevalunas eléctricos - Avisador acústico de marcha atrás - Asiento con suspensión - Inmovilizador - Cierre centralizado con mando a distancia - Posición volante regulable (inclinación y altura) - Control manual altura faros - Antinieblas delanteros y traseros - Luces diurnas - Parasol (Conductor)
Opcionales	Aire acondicionado € 1.089,00
Motor	<p>ISUZU RZ4EE6N-L Diésel, 4 cilindros 16 válvulas, common-rail, inyección directa con intercooler y Turbo de geometría variable</p> <p>Cilindrada: 1.898 cm³</p> <p>Potencia: 90 kW (123 CV) @ 3.200 rpm</p> <p>Par motor: 320 Nm @ 1.500-2.000 rpm</p> <p>Normativa emisiones: EURO 6b-1 (715/2007*2017/1347Y)</p> <p>Post tratamiento gases de escape: EGR - LNT - DPD</p>
Depósito	Diésel 57 ℓ
Seguridad	ABS con BAS (Sistema de freno de emergencia asistido) ESC (Control electrónico de estabilidad) con ASR
Relación caja de cambios	<p>ISUZU MVC6W: 4.942 - 2.686 - 1.527 - 1.000 - 0.796 - 0.634</p> <p>Marcha atrás: 4.597</p> <p>Reducción final: 4.777 (43/9)</p>
Tipo de cambio	Manual - MVC6W
Bastidor, larguero	Anchura: 65 mm, Altura: 180 mm, Espesor: 4 mm
Plazas en cabina	3
Neumáticos	195/75 R16C Ruedas gemelas traseras <small>Los primeros vehículos entregados podrían ser equipados con neumáticos 205/75 R16C (+15kg, repartición: 5kg/10kg)</small>
Frenos	Sistema hidráulico, servofreno por depresión Delanteros: discos ventilados, Traseros: discos ventilados Normativa CEE con ABS, circuitos independientes en ambos ejes. Freno de estacionamiento manual en el árbol de transmisión
Medidas frenos	Delanteros: \varnothing 293 x 40 mm Traseros: \varnothing 275 x 30 mm
Suspensión	Delantera eje rígido con ballestas Trasera con ballestas
Eje trasero	\varnothing 220 mm LIGHT DUTY
Instalación eléctrica	Voltaje nominal 12V - Alternador 90A Caja de cambio manual: 1 x Batería 70Ah